

PARK TOOL CO. 5115 Hadley Ave. N., St. Paul, MN 55128 (USA) www.parktool.com

2149K PRS-33 Electronics Upgrade Kit

Tools required for assembly (not supplied)

- 5mm Hex Wrench
- 10mm Combination Wrench
- T15 Torx® Compatible Wrench
- Needle Nose Pliers

Removal

1. Unplug power supply from carriage assembly.
2. Using a 5mm hex wrench, remove the four M6 screws from underneath the motor enclosure.
3. Remove work tray by lifting upwards. Note: Motor enclosure may hang from wires once tray is removed.
4. Unplug the two wires attached to the motor. Needle nose pliers may be needed to disconnect the wires. Be careful to not pull on the wire itself.

Installation

1. Loosen nut on power terminal (#4) until there is approximately a 4mm gap. Place the power terminal into the groove located on the motor enclosure (#1) with the washer and nut on the outer edge of the motor enclosure. Tighten nut with 10mm combination wrench.
2. Route power supply wire (#4) alongside edge of motor tray (#1) as shown. Leave enough wire loose so the motor can fit under the wire. Tuck the wire between motor mount and wall. This will ensure that the wire does not get pinched when the work tray is placed on top.
3. While holding onto the motor enclosure (#1) and work tray (#2), slide the motor enclosure onto the electric motor until the motor enclosure comes into contact with the carriage on the PRS-33.
4. Push upwards on the motor enclosure (#1) once it comes into contact with the carriage so the motor mount is seated into the motor enclosure.
5. Plug the two remaining terminals into the corresponding motor terminals. Note: It is helpful to have a second person plug the terminals into the motor while a person holds onto the motor enclosure (#1) and work tray (#2).
6. Place work tray (#2) over motor while being careful to not pinch the wires (#4). Note: There is a tab on the work tray that must be on the inside of the motor enclosure (#1).
7. Using a 5mm hex wrench, install the four M6 screws (#5) on the bottom side of the motor enclosure.
8. Using a T15 Torx® compatible wrench, install the two M4 thread-forming screws (#3). Tighten until screws are snug.
9. Attach power supply into terminal on motor enclosure.

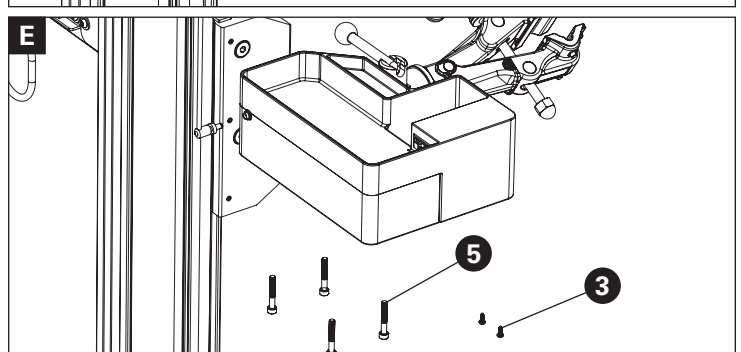
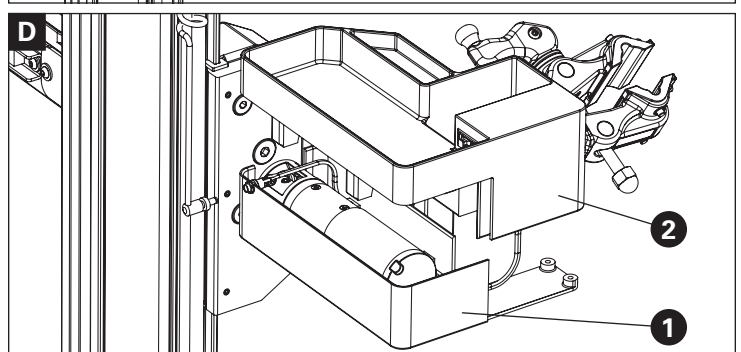
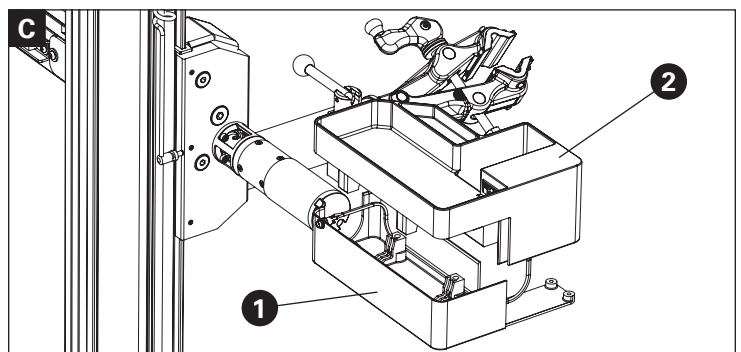
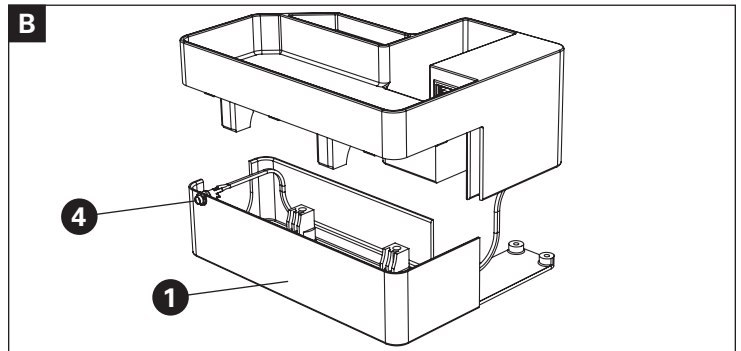
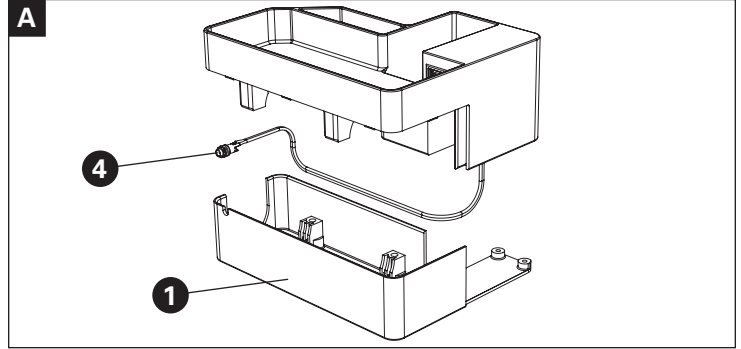

2149K Kit de Mise à Niveau Électronique PRS-33

Outils nécessaires pour le montage (non fournis)

- Clé hexagonale de 5mm
- Clé de 10mm
- Clé compatible Torx® T15
- Pince à bec droit

Démontage

1. Débrancher l'alimentation électrique du bloc moteur.
2. À l'aide de clés hexagonales de 5mm, démonter les quatre vis M6 sous le bloc moteur.
3. Retirer le plateau en le soulevant. Note : La partie basse du bloc peut rester suspendue aux fils une fois le plateau retiré.
4. Débrancher les deux fils connecter au moteur. La pince à bec droit pourra être nécessaire. Attention à ne pas tirer sur le fil en lui-même.

Installation

1. Desserrer l'écrou de la prise du câble d'alimentation (#4) jusqu'à laisser un espace de 4mm. Placer la prise d'alimentation dans l'encoche prévue sur le bloc moteur (#1) avec la rondelle et l'écrou contre le côté extérieur du bloc. Resserrer à l'aide de la clé de 10mm.
2. Faire passer le câble d'alimentation (#4) le long du bord du bloc (#1) comme indiqué. Laisser assez de mou dans le fil afin que le moteur puisse se glisser en dessous. Sécuriser le fil entre les cales moteur et la paroi externe afin de s'assurer qu'il ne sera pas pincé lorsque le plateau sera mis en place sur le dessus.
3. Tout en maintenant la partie basse du bloc (#1) et le plateau (#2), positionner la partie basse sous le moteur électrique jusqu'à ce qu'elle arrive en contact avec le bloc du PRS-33.

- Presser le ma partie basse du bloc (#1) vers le haut afin que le moteur électrique repose sur la partie basse du bloc moteur.
- Brancher les deux fils sur les cosses du moteur électrique. Note : Avoir une seconde personne pour brancher les cosses du moteur électrique pendant que la première maintient la partie basse du bloc (#1) et le plateau (#2) peut aider.
- Placer le plateau (#2) pardessus le moteur en faisant attention à ne pas pincer le câble d'alimentation (#4) : Note : Il y a un décroché sur le plateau qui doit se trouver à l'intérieur de la partie basse du bloc (#1).
- A l'aide de la clé hexagonale de 5mm, mettre en place les quatre vis M6 (#5) sous la partie basse du bloc.
- A l'aide d'une clé compatible Torx® T15 installer les deux vis auto-foreuses M4 (#3). Visser jusqu'à ce que les vis soient fermement en place.
- Brancher le câble d'alimentation à la prise en façade du bloc moteur.

2149K PRS-33 Elektronik-Upgrade-Kit

Für die Montage benötigtes Werkzeuge (nicht mitgeliefert)

- 5mm Sechskantschlüssel
- 10mm Ring-Maulschlüssel
- T15 Torx®-kompatibler Schraubenschlüssel
- Spitzzange

Demontage

- Trennen Sie die Stromversorgung von der Schlittenbaugruppe.
- Entfernen Sie die vier M6-Schrauben mit einem 5 mm-Sechskantschlüssel von der Unterseite des Motorgehäuses.
- Entfernen Sie die Werkzeugschale durch Anheben nach oben. Hinweis: Das Motorgehäuse kann an den Kabeln hängen, wenn die Ablage entfernt ist.
- Ziehen Sie die beiden am Motor befestigten Kabel ab. Zum Trennen der Drähte kann eine Spitzzange erforderlich sein. Achten Sie darauf, nicht am Kabel selbst zu ziehen.

Montage

- Lösen Sie die Mutter an der Stromklemme (#4), bis etwa 4 mm Abstand vorhanden sind. Setzen Sie die Stromklemme in die Nut am Motorgehäuse (#1), wobei die Unterlegscheibe und die Mutter auf der Außenkante des Motorgehäuses liegen. Ziehen Sie die Mutter mit einem 10 mm Maulschlüssel fest.
- Verlegen Sie das Stromversorgungskabel (#4) entlang der Kante der Motorwanne (#1) wie abgebildet. Lassen Sie genügend Kabel locker, damit der Motor unter das Kabel passt. Das Kabel zwischen Motorhalterung und Wand einklemmen. Dadurch wird sichergestellt, dass das Kabel nicht eingeklemmt wird, wenn die Arbeitsplatte auf die Oberseite gelegt wird.
- Halten Sie das Motorgehäuse (#1) und die Werkzeugplatte (#2) fest und schieben Sie das Motorgehäuse auf den Elektromotor, bis das Motorgehäuse mit dem Schlitten des PRS-33 in Kontakt kommt.
- Schieben Sie das Motorgehäuse (#1) nach oben, wenn es mit dem Schlitten in Kontakt kommt, so dass die Motorhalterung im Motorgehäuse sitzt.
- Stecken Sie die beiden verbleibenden Kabelklemmen in die entsprechenden Motoranschlüsse. Hinweis: Es ist hilfreich, wenn eine zweite Person die Klemmen an den Motor anschließt, während eine Person das Motorgehäuse (Nr. 1) und die Werkzeugplatte (Nr. 2) festhält.
- Platzieren Sie die Werkzeugplatte (#2) über den Motor, wobei Sie darauf achten müssen, die Kabel (#4) nicht einzuklemmen. Hinweis: Auf der Werkzeugplatte befindet sich eine Lasche, die sich an der Innenseite des Motorgehäuses (Nr. 1) befinden muss.
- Installieren Sie die vier M6-Schrauben (Nr. 5) mit einem 5 mm-Sechskantschlüssel an der Unterseite des Motorgehäuses.
- Installieren Sie mit einem T15 Torx® -kompatiblen Schlüssel die beiden M4 Selbstschneidenden Gewindeschrauben (#3). Ziehen Sie sie an, bis die Schrauben fest sitzen.
- Befestigen Sie die Stromversorgung an der Klemme am Motorgehäuse.

2149K Kit de Actualización Electrónica PRS-33

Herramientas necesarias para el montaje (no incluidas)

- Llave Allen de 5 mm
- Llave española de 10 mm
- Llave Torx® T15
- Pinzas de punta

Remoción

- Desconecte la fuente de alimentación del conjunto del carro.
- Con una llave Allen de 5 mm, retire los cuatro tornillos M6 de debajo de la carcasa del motor.
- Retire la bandeja de trabajo levantándola hacia arriba. Nota: La carcasa del motor puede colgarse de los cables una vez que se retira la bandeja.
- Desconecte los dos cables conectados al motor. Se pueden necesitar pinzas de punta para desconectar los cables. Tenga cuidado de no tirar del cable en sí.

Instalación

- Afloje la tuerca en el terminal de alimentación (#4) hasta que haya un espacio de aproximadamente 4 mm. Coloque el terminal de alimentación en la ranura ubicada en la carcasa del motor (n. ° 1) con la rondana y la tuerca en el borde exterior de la carcasa del motor. Apriete la tuerca con una llave española de 10 mm.
- Pase el cable de la fuente de alimentación (#4) a lo largo del borde de la bandeja del motor (#1) como se muestra. Deje suficiente cable suelto para que el motor pueda caber debajo del cable. Meta el cable entre el soporte del motor y la pared. Esto asegurará que el cable no se pellizque cuando la bandeja de trabajo se coloque encima.
- Mientras sostiene el gabinete del motor (#1) y la bandeja de trabajo (#2), deslice el gabinete del motor sobre el motor eléctrico hasta que el gabinete del motor entre en contacto con el carro en el PRS-33.
- Empuje hacia arriba la carcasa del motor (#1) una vez que entre en contacto con el carro para que el soporte del motor quede asentado en la carcasa del motor.
- Enchufe los dos terminales restantes en los terminales del motor correspondientes. Nota: es útil que una segunda persona conecte los terminales al motor mientras una persona sostiene el gabinete del motor (#1) y la bandeja de trabajo (#2).
- Coloque la bandeja de trabajo (#2) sobre el motor teniendo cuidado de no pellizcar los cables (#4). Nota: Hay una pestaña en la bandeja de trabajo que debe estar en el interior de la carcasa del motor (#1).
- Usando una llave Allen de 5 mm, instale los cuatro tornillos M6 (#5) en el lado inferior de la carcasa del motor.
- Usando una llave Torx® T15, instale los dos tornillos de rosca M4 (#3). Apriete hasta que los tornillos estén ajustados.
- Conecte la fuente de alimentación a la terminal en la carcasa del motor.

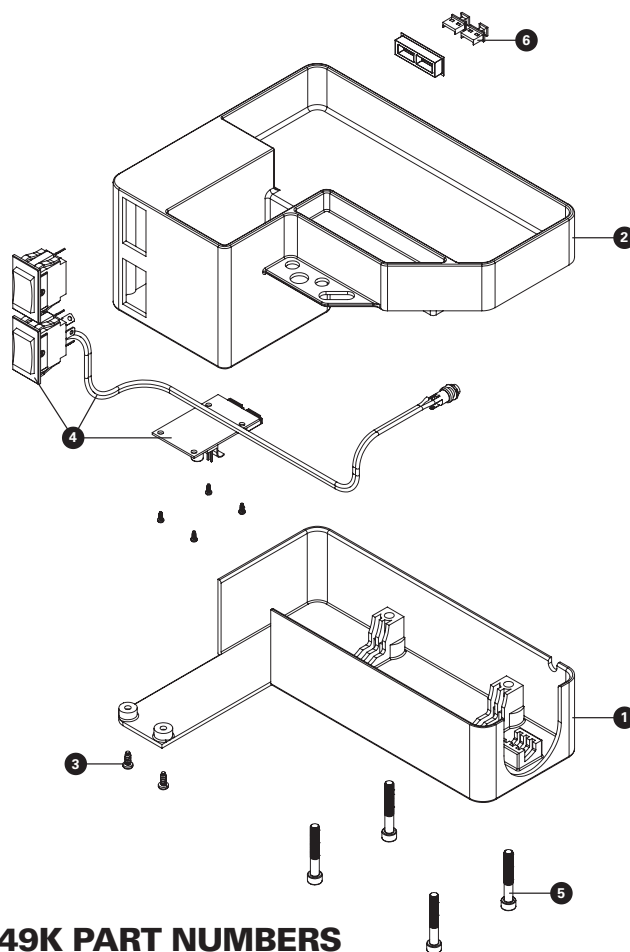

2149K PART NUMBERS

Ref. #	Part #	Description	Qty.
1	2139.2	Motor Enclosure	1
2	2138.2	Work Tray Top	1
3	2125-2	M4x10 Plastic Thread Forming Screw	2
4	2149.2	Wiring Harness	1
5	541	Socket Head Cap Screw, M6x1.0x40	4
6	2140D-2	USB Dust Cover	2